

OVR

Ölnebel-Abscheidungsfilter



Wenn mit ölfreien oder ölgeschmierten Kompressoren erzeugte Druckluft die Anforderungen an die Druckluftqualität nach ISO 8573-1, Klasse 0 oder Klasse 1 erfüllen muss, ist ein Parker domnick hunter OVR-Ölnebelabscheidungs-Filter für das Druckluftaufbereitungssystem unverzichtbar.

Die OVR-Ölnebelabscheidungs-Filter sind darauf ausgelegt, den Ölnebelgehalt zu reduzieren und die bei herkömmlichen lose gefüllten Aktivkohletürmen auftretenden Probleme auszuräumen. Die lose gefüllten Betten von Aktivkohletürmen erreichen aufgrund von unbeschränkten Luftkanälen nur eine reduzierte Kontaktzeit, sodass die Aktivkohle sich im Betrieb bewegen kann. Dies führt zu Leistungseinbußen, Abrieb des Adsorptionsmittels, erheblicher Partikelbildung und Verstopfung von nachgeschalteten Filtern.

Der aus stranggepresstem Aluminium gefertigte OVR von Parker domnick hunter ist kleiner und leichter als entsprechende Aktivkohletürme. Kompakte Aktivkohle-Filterelemente verwenden ein einzigartiges Füllverfahren, um die Packdichte des Adsorptionsbetts zu maximieren. Das zur Vermeidung von Bewegungen fixierte Aktivkohlebett wird im Betrieb zu 100 % genutzt, was eine hohe Leistung garantiert und gleichzeitig starken Abrieb, Staubbildung und zugesetzte Partikelfilter, die bei herkömmlichen Aktivkohleturm-Designs auftreten, zuverlässig eliminiert. Die Verwendung von Filterelementen sorgt zudem für eine problemlose Wartung und reduziert die Stillstandszeiten des Systems.

Ölfreie Werksluft kann durch zahlreiche Faktoren beeinflusst werden, darunter Druck, Temperatur, Luftstrom, Ölkonzentration und Feuchtigkeit. Der Auswahlprozess für die OVR-Filter berücksichtigt all diese Faktoren, um eine gleichbleibende Auslassluftqualität für 12 Monate Dauerbetrieb zu gewährleisten.



Vorteile:

- **Garantierte Luftqualität**
Der OVR ist auf alle Einlassluftparameter abgestimmt, um einen effektiven Betrieb für 12 Monate zu gewährleisten. Die ordnungsgemäße Dimensionierung stellt sicher, dass saisonale Temperaturschwankungen die bereitgestellte Luftqualität nicht beeinträchtigen.
- **Für die Verwendung mit ölgeschmierten und ölfreien Kompressoren geeignet**
Der OVR sorgt für „technisch ölfreie Luft“ bei Verwendung in Verbindung mit Wasserabscheidern und Koaleszenzfiltern.
- **Bereitgestellte Luftqualität entspricht ISO 8573-1, Klasse 0 oder ISO 8573-1, Klasse 1 für den Gesamtölgehalt**
Geprüft nach ISO 8573-5, Leistung unabhängig geprüft durch Lloyds Register
- **Werksweite oder anwendungsspezifische Ölnebelabscheidung**
Kann für werksweiten Schutz in einem Kompressorraum oder zur anwendungsspezifischen Ölabscheidung direkt am Einsatzort installiert werden (oder beides bei alten, verunreinigten Leitungen).
- **Mit FDA Title 21 konform und von der Verordnung EG 1935 ausgenommen**
Die Konstruktionswerkstoffe des OVR eignen sich für den Einsatz in der Lebensmittel-, Getränke- und Pharmaindustrie.
- **Einzigartiges Füllverfahren für das Adsorptionsmittel**
Maximale Packdichte beugt Staubbildung, Leistungseinbußen und verstopften Auslassfiltern vor.
- **Modulare Bauweise**
Das Adsorptionsbett mit hoher Kapazität reduziert die Anzahl benötigter Filter und bietet dennoch ein kompaktes und leichtes Design mit flexiblen Anschlussoptionen für den Ein- und Auslass.
- **Einfache, problemlose Wartung**
Die Wartung des OVR ist einfach: Die Leitungen können montiert bleiben, während die Aktivkohle-Filterelemente eine schnelle, saubere und mühelose Wartung ermöglichen.

OVR

Ölnebel-Abscheidungsfilter

OIL-X EVOLUTION – Ölnebelabscheidung werkseitig und am Einsatzort Filtrationsleistung für Ölnebelabscheidung

Filtrationsklasse	Filtertyp	Partikelabscheidung (einschl. Wasser u. Ölaerosole)	Max. Restölgehalt	Filtrationswirkungsgrad	Angewandte Testmethode	Prüfkonzentration	Anfänglicher Differenzdruck	Anfänglicher Differenzdruck (Sättigung)	Lebensdauer des Adsorptionsmittels	Vorgeschaltete Klasse
OVR	Ölnebelabscheidung	-	0,003 mg/m ³ 0,003 ppm (w)	-	ISO 8573-5	0,05 mg/m ³	<350 mbar <5 psi	-	*12 Monate	AO + AA

* Bei Korrektur zur Übereinstimmung mit Systembedingungen.

Produktauswahl – Klasse OVR

Die angegebenen Durchflussraten beziehen sich auf den Betrieb bei 7 bar ü, 35 °C. Verwenden Sie für Durchflüsse unter anderen Bedingungen die nachstehenden Korrekturfaktoren.

Modell	Leitungsgröße	l/s	m ³ /min	m ³ /h	cfm	Ersatzpatrone	Erforderliche Anzahl
OVR300H <input type="checkbox"/> XX	2	87	5,2	314	185	300OVR	1
OVR350H <input type="checkbox"/> XX	2	177	10,6	637	375	350OVR	1
OVR400H <input type="checkbox"/> XX	2	354	21,2	1274	750	400OVR	1
OVR450I <input type="checkbox"/> XX	2 1/2	531	31,9	1911	1125	450OVR	1
OVR500I <input type="checkbox"/> XX	2 1/2	708	42,5	2549	1500	500OVR	1
OVR550I <input type="checkbox"/> XX	2 1/2	885	53,1	3186	1875	550OVR	1
2 x OVR550I <input type="checkbox"/> XX	2 1/2	1770	106,2	6371	3750	550OVR	2
3 x OVR550I <input type="checkbox"/> XX	2 1/2	2655	159,3	9557	5625	550OVR	3
4 x OVR550I <input type="checkbox"/> XX	2 1/2	3540	212,4	12743	7500	550OVR	4
5 x OVR550I <input type="checkbox"/> XX	2 1/2	4424	265,5	15928	9375	550OVR	5

G = BSPP / N=NPT

Korrekturfaktoren Temperatur (Correction Factors Temperature, CFT)

Ölgeschmierte Kompressoren		
°C	°F	Korrekturfaktor
25	77	1,00
30	86	1,00
35	95	1,00
40	104	1,25
45	113	1,55
50	122	1,90

Korrekturfaktoren Temperatur (Correction Factors Temperature, CFT)

Ölfreie Kompressoren		
°C	°F	Korrekturfaktor
25	77	1,00
30	86	1,00
35	95	1,00
40	104	1,02
45	113	1,04
50	122	1,05

Korrekturfaktoren Druck (Correction Factors Pressure, CFP)

bar ü	psi g	Korrekturfaktor
3	44	2,00
4	58	1,60
5	73	1,33
6	87	1,14
7	100	1,00
8	116	1,00
9	131	1,00
10	145	1,00
11	160	1,00
12	174	1,00
13	189	1,00
14	203	1,00
15	218	1,00
16	232	1,00

Korrekturfaktoren Eingangstaupunkt (Correction Factors Dewpoint, CFD)

CDD-Taupunkt	°C	°F	Korrekturfaktor
Trocken	-70 bis +3	-100 bis +38	1,00
Feucht	+3 und höher	+38 und höher	4,00

Annahme: Die Ölnebel-Einlasskonzentration steigt nicht über 0,05 mg/m³ bei 35 °C (95 °F).

Bei Anwendungen mit höheren Ölnebel-Konzentrationen wenden Sie sich zwecks exakter Größenbestimmung an Parker domnick hunter.

Filterauswahl – Klasse OVR

Zur richtigen Auswahl eines OVR-Filters zur Ölnebelabscheidung muss die Durchflussrate des OVR-Filters entsprechend dem Mindestbetriebsdruck, der Höchstbetriebstemperatur sowie dem Drucktaupunkt des Systems gewählt werden.

- Bestimmen Sie den Mindestbetriebsdruck, die maximale Einlasstemperatur, die maximale Druckluftdurchflussrate sowie den Taupunkt der Druckluft am Einlass des OVR-Filters.
- Wählen Sie den Korrekturfaktor für die maximale Einlasstemperatur aus der CFT-Tabelle nach dem Kompressortyp aus (immer aufrunden, d. h. bei einer Temperatur von 37 °C einen Korrekturfaktor von 40 °C auswählen).
- Wählen Sie den Korrekturfaktor für den Mindesteinlassdruck aus der CFP-Tabelle aus, die dem Kompressortyp entspricht (immer abrunden, d. h. bei 5,3 bar einen Korrekturfaktor von 5 bar auswählen).
- Wählen Sie den Korrekturfaktor für den Drucktaupunkt aus der CFD-Tabelle aus.
- Berechnen Sie die Mindestfiltrationsleistung.

Mindestfiltrationsleistung = Druckluftdurchflussrate x CFT x CFP x CFD

- Wählen Sie anhand der Mindestfiltrationsleistung ein OVR-Modell aus den obigen Tabellen mit der Durchflussrate (die Durchflussrate des ausgewählten OVR-Modells muss gleich oder größer der Mindestfiltrationsleistung sein).

Wenn die Mindestfiltrationsleistung die in den Tabellen angegebenen Höchstwerte der Modelle überschreitet, wenden Sie sich an Parker domnick hunter und fragen Sie nach größeren Geräten mit mehreren Bänken.



ISO 8573-1 CLASS ZERO

OIL FREE AIR
AT THE POINT OF USE



Technische Daten

Filterklasse	Filtermodelle	Min. Betriebsdruck		Max. Betriebsdruck		Min. Betriebstemperatur		Max. Betriebstemperatur	
		bar ü	psi g	bar ü	psi g	°C	°F	°C	°F
OVR	300H □ XX - 500I □ XX	1	15	16	232	2	35	50	122

Gewichte und Abmessungen

Modelle	Anschlussgröße	Höhe (H)		Breite (B)		Tiefe (T)		Gewicht	
		mm	Zoll	mm	Zoll	mm	Zoll	kg	lb
OVR300H □ XX	2"	792	31,2	245	9,6	230	9,1	28,5	62,8
OVR350H □ XX	2"	1009	39,7	590	23,2	550	21,7	62,5	137,8
OVR400H □ XX	2"	1009	39,7	735	28,9	550	21,7	71,5	157,6
OVR450I □ XX	2 1/2"	1009	39,7	888	35,0	550	21,7	92,8	204,6
OVR500I □ XX	2 1/2"	1009	39,7	1065	41,9	550	21,7	100,6	221,8
OVR550I □ XX	2 1/2"	1009	39,7	1234	48,6	550	21,7	122,0	269,0

□ G = BSPP / N=NPT

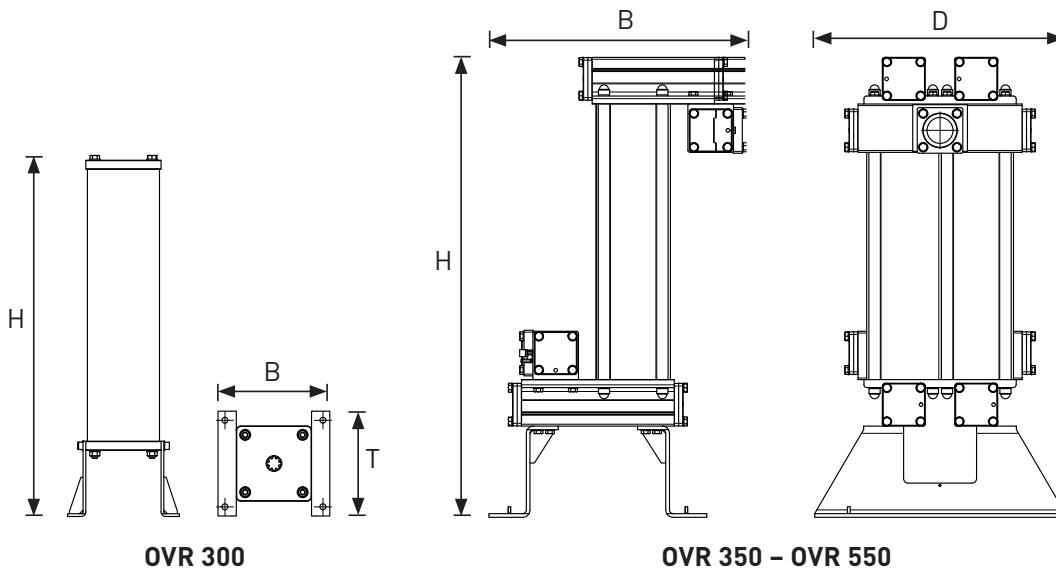

Parker weltweit

Europa, Naher Osten, Afrika

**AE – Vereinigte Arabische
Emirate, Dubai**
Tel: +971 4 8127100
parker.me@parker.com

AT – Österreich, Wiener Neustadt
Tel: +43 (0)2622 23501-0
parker.austria@parker.com

AT – Osteuropa, Wiener Neustadt
Tel: +43 (0)2622 23501 900
parker.easteurope@parker.com

AZ – Aserbaidtschan, Baku
Tel: +994 50 2233 458
parker.azerbaijan@parker.com

BE/LU – Belgien, Nivelles
Tel: +32 (0)67 280 900
parker.belgium@parker.com

BG – Bulgarien, Sofia
Tel: +359 2 980 1344
parker.bulgaria@parker.com

BY – Weißrussland, Minsk
Tel: +48 (0)22 573 24 00
parker.poland@parker.com

CH – Schweiz, Ettoy,
Tel: +41 (0)21 821 87 00
parker.switzerland@parker.com

**CZ – Tschechische Republik,
Klečany**
Tel: +420 284 083 111
parker.czechrepublic@parker.com

DE – Deutschland, Kaarst
Tel: +49 (0)2131 4016 0
parker.germany@parker.com

DK – Dänemark, Ballerup
Tel: +45 43 56 04 00
parker.denmark@parker.com

ES – Spanien, Madrid
Tel: +34 902 330 001
parker.spain@parker.com

FI – Finnland, Vantaa
Tel: +358 (0)20 753 2500
parker.finland@parker.com

FR – Frankreich, Contamine s/Arve
Tel: +33 (0)4 50 25 80 25
parker.france@parker.com

GR – Griechenland, Athen
Tel: +30 210 933 6450
parker.greece@parker.com

HU – Ungarn, Budaörs
Tel: +36 23 885 470
parker.hungary@parker.com

IE – Irland, Dublin
Tel: +353 (0)1 466 6370
parker.ireland@parker.com

IL – Israel
Tel: +39 02 45 19 21
parker.israel@parker.com

IT – Italien, Corsico (MI)
Tel: +39 02 45 19 21
parker.italy@parker.com

KZ – Kasachstan, Almaty
Tel: +7 7273 561 000
parker.easteurope@parker.com

NL – Niederlande, Oldenzaal
Tel: +31 (0)541 585 000
parker.nl@parker.com

NO – Norwegen, Asker
Tel: +47 66 75 34 00
parker.norway@parker.com

PL – Polen, Warschau
Tel: +48 (0)22 573 24 00
parker.poland@parker.com

PT – Portugal
Tel: +351 22 999 7360
parker.portugal@parker.com

RO – Rumänien, Bukarest
Tel: +40 21 252 1382
parker.romania@parker.com

RU – Russland, Moskau
Tel: +7 495 645-2156
parker.russia@parker.com

SE – Schweden, Spånga
Tel: +46 (0)8 59 79 50 00
parker.sweden@parker.com

SK – Slowakei, Banská Bystrica
Tel: +421 484 162 252
parker.slovakia@parker.com

SL – Slowenien, Novo Mesto
Tel: +386 7 337 6650
parker.slovenia@parker.com

TR – Türkei, Istanbul
Tel: +90 216 4997081
parker.turkey@parker.com

UA – Ukraine, Kiew
Tel: +48 (0)22 573 24 00
parker.poland@parker.com

UK – Großbritannien, Warwick
Tel: +44 (0)1926 317 878
parker.uk@parker.com

**ZA – Republik Südafrika,
Kempton Park**
Tel: +27 (0)11 961 0700
parker.southafrica@parker.com

Nordamerika

CA – Kanada, Milton, Ontario
Tel: +1 905 693 3000

US – USA, Cleveland
Tel: +1 216 896 3000

Asien-Pazifik

AU – Australien, Castle Hill
Tel: +61 (0)2-9634 7777

CN – China, Schanghai
Tel: +86 21 2899 5000

HK – Hong Kong
Tel: +852 2428 8008

IN – Indien, Mumbai
Tel: +91 22 6513 7081-85

JP – Japan, Tokyo
Tel: +81 (0)3 6408 3901

KR – Korea, Seoul
Tel: +82 2 559 0400

MY – Malaysia, Shah Alam
Tel: +60 3 7849 0800

NZ – Neuseeland, Mt Wellington
Tel: +64 9 574 1744

SG – Singapur
Tel: +65 6887 6300

TH – Thailand, Bangkok
Tel: +662 186 7000

TW – Taiwan, Taipei
Tel: +886 2 2298 8987

Südamerika

AR – Argentinien, Buenos Aires
Tel: +54 3327 44 4129

BR – Brasilien, Sao Jose dos Campos
Tel: +55 800 727 5374

CL – Chile, Santiago
Tel: +56 2 623 1216

MX – Mexico, Toluca
Tel: +52 72 2275 4200

Europäisches Produktinformationszentrum
Kostenlose Rufnummer: 00 800 27 27 5374
(von AT, BE, CH, CZ, DE, DK, EE, ES, FI, FR,
IE, IL, IS, IT, LU, MT, NL, NO, PL, PT, RU, SE,
SK, UK, ZA)